

Габаритные размеры и вес устройств плавного пуска HF Inverter серии HFR1000

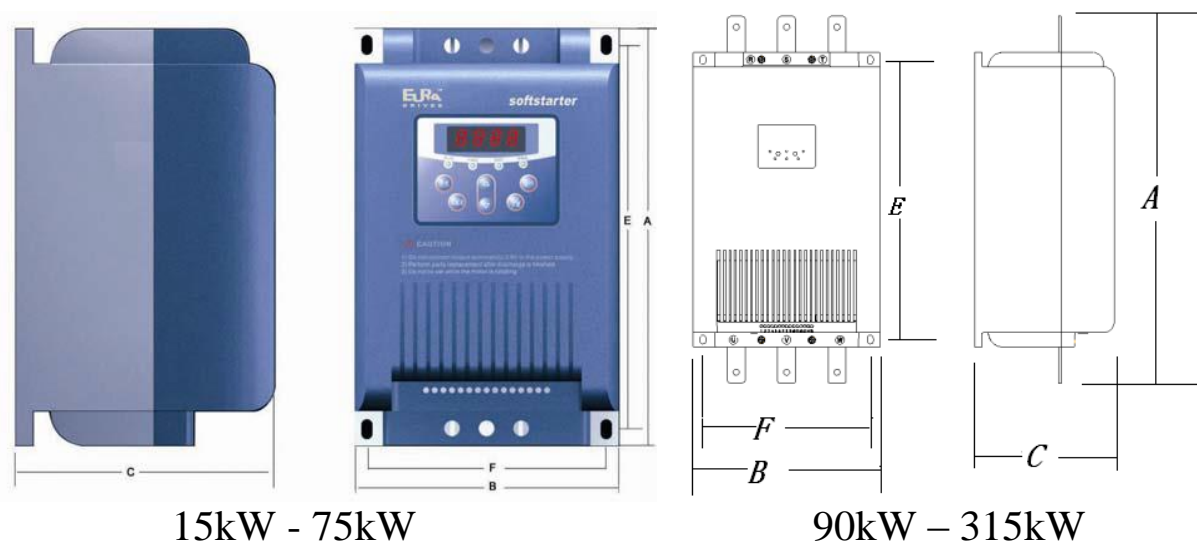

Модель	Габаритные размеры A×B×C, мм	Присоединительные размеры F×E, мм	Вес, кг
HFR1015	153×162×250	140×219	3,9
HFR1022	153×162×250	140×219	3,9
HFR1030	153×162×250	140×219	3,9
HFR1037	153×162×250	140×219	4,5
HFR1045	153×162×250	140×219	4,5
HFR1055	153×162×250	140×219	4,5
HFR1075	260×194×510	232.5×389	12
HFR1090	260×194×510	232.5×389	15
HFR1110	260×194×510	232.5×389	15
HFR1132	260×194×510	232.5×389	15
HFR1160	260×194×510	232.5×389	15
HFR1200	360×255×590	300×560	15
HFR1220	360×255×5900	300×560	37,5
HFR1250	360×255×590	300×560	37,5
HFR1280	360×255×590	300×560	37,5
HFR1315	360×255×590	300×560	38

HFR1015-HFR1200 - пластмассовый корпус; HFR1220-HFR1315 - металлический корпус.

Размеры медных пластин серии HFR1000

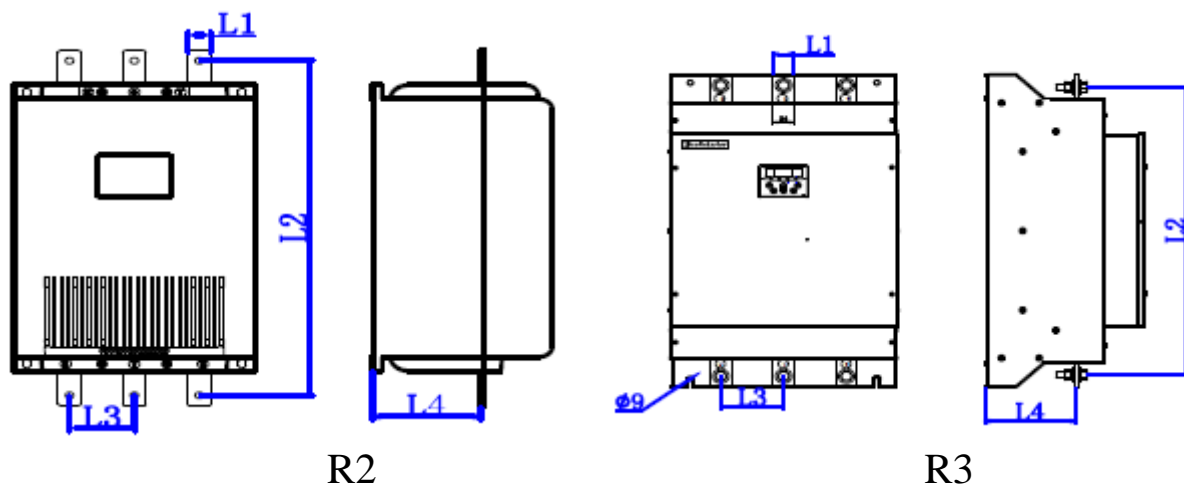

Вариант исполнения	Размеры L1×L2×L3, мм
R2	25×480×70
R3	34×550×101